



# CORTADORA DE PAN CP-250

Producción de 8.400/16.800 rebanadas/hora dependiendo si introducimos una o dos barras de pan.



## Dimensiones externas con soporte

- ✓ Ancho con soporte: 494 mm
- ✓ Fondo con soporte: 567 mm
- ✓ Alto con soporte: 1530 mm

Peso neto: 28.2 Kg

Nivel de ruido a 1 m: <75 dB(A)

## Dimensiones del embalaje

440 x 560 x 600 mm

Peso bruto: 31.6 Kg

## MODELOS DISPONIBLES

1050225 Cortadora pan CP-250 230/50/1

1050228 Cortadora pan CP-250 220/60/1

1050250 Cortadora pan CP-250 120/60/1

\* Consulte para versiones especiales

## DESCRIPCIÓN COMERCIAL

El espesor de las rebanadas puede ser entre 20 y 90 mm.

- ✓ Para cortar barras de pan en rodajas de espesor regulable.
- ✓ Boca de entrada con capacidad para una o dos barras.
- ✓ Ideal para restaurantes y grandes colectividades.
- ✓ Fabricado en acero inoxidable.
- ✓ Economía: rapidez de trabajo, corte uniforme y máximo aprovechamiento.
- ✓ Higiene, al suponer menor manipulación del pan.
- ✓ Fácil de limpiar.
- ✓ Cuchilla extraíble.
- ✓ Sistema de seguridad en tapa y rejilla protectora de manos en la boca de salida.

## OPCIONAL

- Soporte en acero inoxidable.

## ESPECIFICACIONES

Producción rebanada: 8400 / 16800

Espesor rebanada: 20 mm - 90 mm

Potencia total: 250 W

Dimensiones boca: 115 mm x 135 mm

Alimentación eléctrica: 230 V / [v:011\_frecuencia] / 1 ~

Enchufe: --

Conexión eléctrica: --

## Dimensiones exteriores

- ✓ Ancho: 410 mm
- ✓ Fondo: 524 mm
- ✓ Alto: 910 mm





# CORTADORA DE PAN CP-250

Producción de 8.400/16.800 rebanadas/hora dependiendo si introducimos una o dos barras de pan.



PREPARACIÓN DINÁMICA  
CORTADORA DE PAN

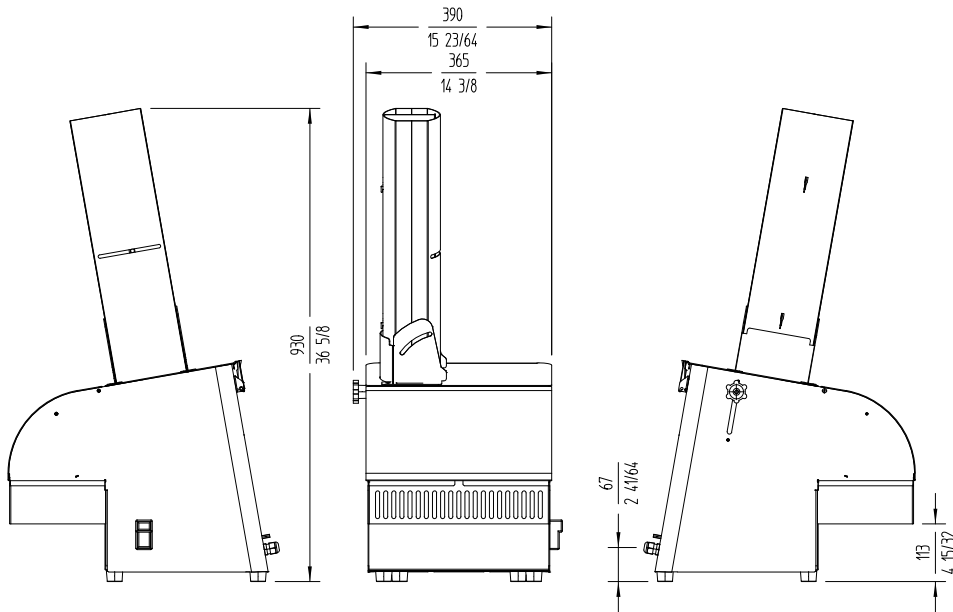

**sammic**  
**Fabricante de Equipos para Hostelería**  
**ESPAÑA EXPORT**  
[www.sammic.es](http://www.sammic.es) [es.sammic.com](http://es.sammic.com)  
 Basarte 1 Basarte 1  
 27720 Azkoitia, Spain 27720 Azkoitia, Spain  
[ventas@sammic.com](mailto:ventas@sammic.com) [sales@sammic.com](mailto:sales@sammic.com)  
 Tel.: +34 943 15 70 95 Tel.: +34 943 15 72 36



Proyecto	Fecha
Ref.	Uds.
Aprobado	

ficha de producto  
actualizado 15/07/2022